

Espace d'utilisation : Espace Alimentaire

La poubelle mobile à pédale BOOGY 90 L est idéale pour les espaces alimentaires.

Couleur : Blanc /Bleu



Produit contribuant à la Collecte Sélective des déchets

Composants :

- ❖ Plastique polyéthylène vierge haute densité
- ❖ Tringlerie inox AISI 304 (18/10)
- ❖ Large pédale en façade
- ❖ Poignée de transport
- ❖ Méthode HACCP
- ❖ Solution pour le tri sélectif



Dimensions :

Sans Emballage:

- Poids : 5.90kg
- Volume : 0,256 m³
- Dim. (L*I*H): 510*510*895

Avec Emballage:

- Poids: 7.64kg
- Volume: 0,256 m³
- Dim (L*I*H): 520*550*895

Nomenclature douanière : 39 24 90 00

Gencod : 3019920567026

Avantages :

- ❖ Nettoyage aisé
- ❖ Résistance mécanique et à la corrosion
- ❖ Manipulation facilitée et conforme HACCP
- ❖ Ergonomie pour le déplacement

Palettisation :

Quantité	6
Hauteur (en m)	1.8
Nombre produit/couche	2
Nombre de couches/palette	3
Format palette (en mm)	1200/1000
Poids (en kg)	56

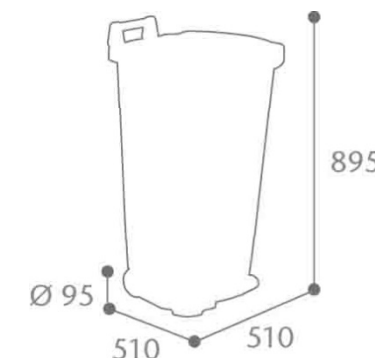

INNOVATION • PROTECTION • CONSEIL